

VFD-G

Преобразователи частоты, оптимизированные для работы с компрессорным и экструзионным оборудованием

Основные преимущества

- ▶ Перегрузочная способность: 150% в течение 60 сек. (в моделях 5.5кВт-90кВт при F>15Гц)
- ▶ Высокая надежность и низкое энергопотребление (новейшая технология IGBT)
- ▶ Выходная частота: 0.1-120Гц
- ▶ Автоматическая регулировка напряжения
- ▶ 15 предустановленных частот
- ▶ Автоматическое пошаговое управление
- ▶ ПИД-регулятор
- ▶ Встроенный дроссель постоянного тока (в моделях 18.5кВт-132кВт)
- ▶ Встроенный сетевой дроссель в моделях 160 - 220 кВт
- ▶ 2 независимых изолированных высокооточных (1А) аналоговых входа
- ▶ Связь по MODBUS (скорость до 38400 бит/сек)
- ▶ Счетчик электроэнергии



Диапазон мощностей:
3-ф/ 380В: 5.5~220кВт

Основные области применения

Компрессоры, холодильное оборудование, экструдеры, погружные и вакуумные насосы, конвейеры, термопластавтоматы, и т.д.

Общая схема соединений

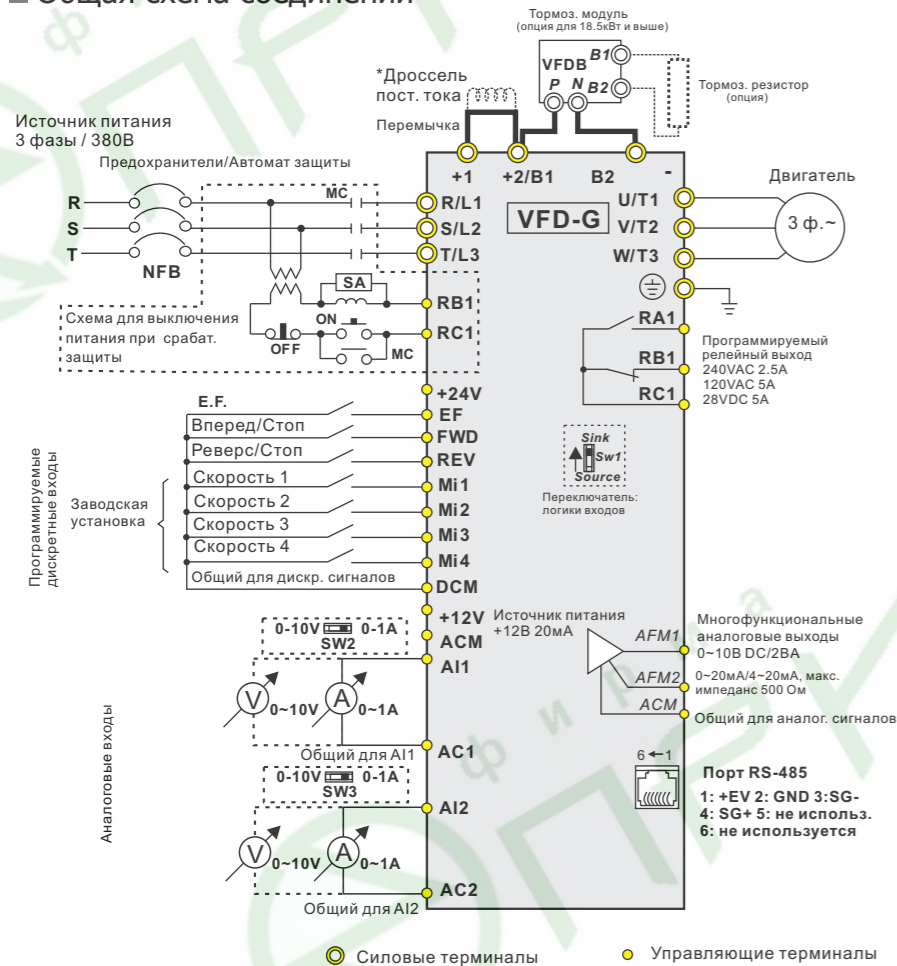

Система обозначения

VFD 075 F 43 A -G
(1) (2) (3) (4) (5)

- 1) Общее название ПЧ DELTA
- 2) Мощность двигателя (075=7.5кВт)
- 3) Напряжение питания (43: 3ф/ 460В)
- 4) Модификация
- 5) Серия VFD-G

Характеристики VFD-G

Модель	Напряжение питания 50/60Гц	Ном. мощность двигателя, кВт	Ном. выходной ток, А	Размеры, мм (ШxВxГ)
VFD055F43B-G	3-фазное, 380 - 480В	5,5	13,0	200,0 x 323,0 x 183,2
VFD075F43B-G		7,5	18,0	200,0 x 323,0 x 183,2
VFD110F43A-G		11,0	24,0	200,0 x 323,0 x 183,2
VFD150F43A-G		15,0	32,0	200,0 x 323,0 x 183,2
VFD185F43A-G		18,5	38,0	250,0 x 403,0 x 205,4
VFD220F43A-G		22,0	45,0	250,0 x 403,0 x 205,4
VFD300F43A-G		30,0	60,0	250,0 x 403,0 x 205,4
VFD370F43A-G		37,0	73,0	370,0 x 589,0 x 260,0
VFD450F43A-G		45,0	91,0	370,0 x 589,0 x 260,0
VFD550F43A-G		55,0	110,0	370,0 x 589,0 x 260,0
VFD750F43A-G		75,0	150,0	370,0 x 595,0 x 260,0
VFD900F43C-G		90,0	180,0	370,0 x 595,0 x 260,0
VFD1100F43C-G		110,0	220,0	425,0 x 850,0 x 264,0
VFD1320F43A-G		132,0	260,0	425,0 x 850,0 x 264,0
VFD1600F43A-G		160,0	310,0	425,0 x 850,0 x 264,0
VFD1850F43A-G	185,0	370,0	547,0 x 1357,6 x 360,0	
VFD2200F43A-G	220,0	460,0	547,0 x 1357,6 x 360,0	

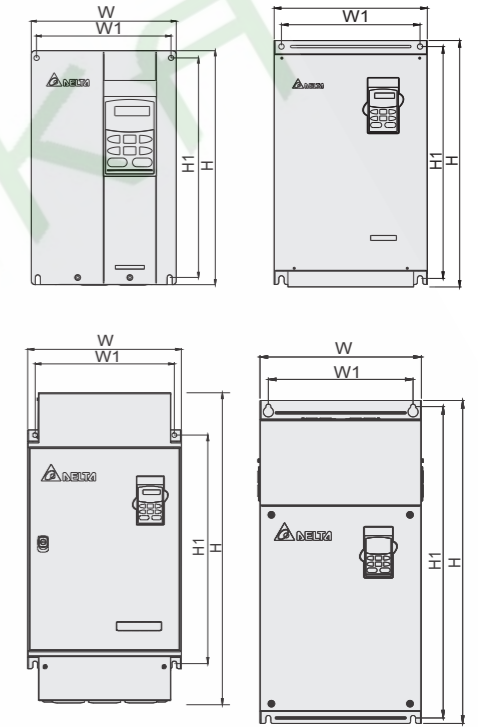

Хар-ки управления	Метод управления		
Выходная частота (Гц)	SPWM (синусоидальная ШИМ, несущая частота 2-6кГц); V/f управление		
Характеристики момента	Автоматическая компенсация момента и скольжения; пусковой момент: 150% на 1 Гц		
Перегрузочная способность	150% в течение 1 мин. при F>15 Гц (5.5~90кВт); 120% в теч. 1 мин. (110~220кВт)		
Время разгона/замедления	1-3600/0.1-3600/0.01-360.00 сек (3 независимые уставки)		
Вольт/частотная хар-ка (V/f)	Возможна корректировка пользователем		
Уровень токоограничения	От 20 до 150% от номинального тока		
Рабочие характеристики	Задание частоты	Цифр. пульт / Кнопки ▲ ▼	
	Сигналы управл.	Цифр. пульт / Кнопки RUN, STOP и JOG	
	Функции программируемых входов	Внешние сигналы / FWD, REV, JOG (толчковая скорость), интерфейс RS-485 (MODBUS)	
	Функции программируемых выходов	Внешние сигналы / Предуст. скорости 0 - 15, Jog, запрет разг./замедления, выбор разгона/замедл.2/3/4, счетчик импульсов, операции автомат. пошагового управления, пауза (NC, NO), сигналы увелич./уменьш. частоты (UP/DOWN)	
Функции работы	AVR, S-кривая разгона/замедл., ограничение напряжения и тока, запись отказов, блокировка реверса, перезапуск при пропадании питания, тормож. пост. током, автоматическая компенсация момента/скольжения, огранич. вых. частоты, блокировка изменения параметров, ПИД-регулятор, счетчик импульсов, автоматическое пошаговое управление, индикация режима АПУ, готовность к работе, перегрев ПЧ, аварийный останов		
Функции защиты	Повышенное и пониж. напряжение, пропадание фазы, перегрузка и недогрузка по току, внешнее отключение, короткозамыкание, замык. на землю, перегрев радиатора, ошибка передачи данных, электр. тепловое реле, и др.		
Охлаждение	Встроенный вентилятор		
Условия эксплуатации	Место установки	Высота до 1000 м над уровнем моря, внутри помещений без корроз. газов, пыли, жидкости	
	Рабочая температура окр. среды	-10°C... +40°C без конденсата и инея	
	Температура хранения/транспортировки	-20°C ... +60°C	
	Влажность окр. среды	до 90% RH (без конденсата)	
	Вибростойкость	9.80665м/с ² (1G) до 20Гц, 5.88м/с ² (0.6G) от 20 до 50Гц	